

5.25SH



Maximale hefhoogte: 25,00 m
Maximale reikwijdte: 21,20 m
Elektronisch bestuurd hydrostatische transmissie
Automatisch nivellering
Schaarstempels

RTH 5.25 SH

MACHINEMODEL	Roterende verreiker	RTH 5.25 SH	
	Maximaal hefvermogen	4.999 Kg (zwaartepunt 500 mm)	
	Maximale hefhoogte	25,00 m	
	Rotatie	360° (continu)	
MOTOR	Type	Deutz TCD 3.6 L4 – Stage IV	Deutz TCD 3.6 L4 EDG – Stage III A
	Nominaal vermogen	100 kW - 134 pk a 2.200 omw/min	100 kW - 134 pk a 2.200 omw/min
	Maximaal koppel	500 Nm a 1.600 omw/min	500 Nm a 1.600 omw/min
	Cilinderinhoud	3,6 l	3,6 l
	Aantal cilinders	4 in lijn	4 in lijn
	Brandstofsysteem	Turbodiesel met directe inspuiting	Turbodiesel met directe inspuiting
	Koelsysteem	Water – intercooler	Water – intercooler
TRANSMISSIE	Type	Hydrostatisch	
	Model	Bosch – Rexroth	
	Maximale druk	500 bar	
	Slagvolumes	Elektronisch bestuurd pompe met variabel slagvolume Motor met variabel slagvolume	
	Versnellingsbak	Dropbox met 2 versnellingen vooruit en achteruit	
ASSEN EN REMMEN	Type	Assen met planetaire overbrengingen	
	Achteras	Stuuras	
	Vooras	Schommelend met automatische nivellering +/-10°	
	Bedrijfsrem	Meerschijven in oliebad op iedere as met hydraulische besturing	
	Parkeerrem	Hydraulisch met negatieve werking	
	Bandenmaten	445/65 R22,5	
PRESTATIES	Maximale rijsnelheid	40 km/h	
	Max trekkracht aan de haak	66 kN	
	Klimvermogen	41%	
	Draaicirkel (bij de vorken)	6.390 mm	
GEWICHTEN	Totale ledige massa	18.000 kg	
	Vóór, onbelast (arm ingetrokken en omlaag)	8.100 kg	
	Achter, onbelast (arm ingetrokken en omlaag)	9.900 kg	
INHOUD TANKS EN INSTALLATIES	Diesel	180 l	180 l
	AdBlue	10 l	n.a.
	Hydraulische olie	190 l	190 l
	Motorolie	8 l	8 l
	Koelwater	23 l	23 l
HYDRAULISCH SYSTEEM VOOR DE BEWEGINGEN	Max werkdruk	350 bar	
	Type installaties	Load sensing	
	Servicepomp	Bosch Rexroth – Met variabele slagvolume	
	Ventielenblok voor bewegingen arm en bovenwagen	Danfoss – Elektro-proportioneel ventiel SIL 2	
	Ventielenblok voor stempels	Bosch Rexroth – Elektrohydraulische actuators	
	Besturing bewegingen	2 Danfoss joysticks met twee assen en dodemansbeveiliging CAN bus controle	
OVEREENSTEMMING MET DE NORMEN	EN 13849: betreffende de veiligheid van alle besturingssystemen van de machine EN 13000: betreffende de normen voor hydraulische hijskranen EN 280: betreffende de normen voor hoogwerkers FOPS/ROPS EU 2016/1628: betreffende de voorschriften inzake de emissiegrenswaarden van verbrandingsmotoren EN 1459-2: betreffende de norm voor gemotoriseerde transportwerktuigen met variabele reikwijdte		

De informatie in deze brochure is informatief en kan te allen tijde zonder voorafgaande kennisgeving worden gewijzigd.

GEBRUIKSGBIEDEN



BOUW



INDUSTRIE

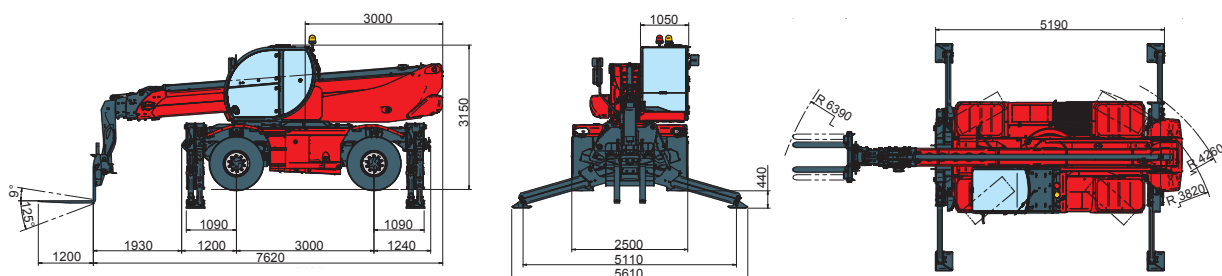

Magni Telescopic Handlers srl

Via Magellano, 22 - 41013 Castelfranco Emilia, Modena, Italia - Tel: +39 059 8630811 - Fax: +39 059 8638012
 commerciale@magnith.com - www.magnith.com

LASTDIAGRAM BIJ
UITGESCHOVEN STEMPELS 360°

OP STEMPELS

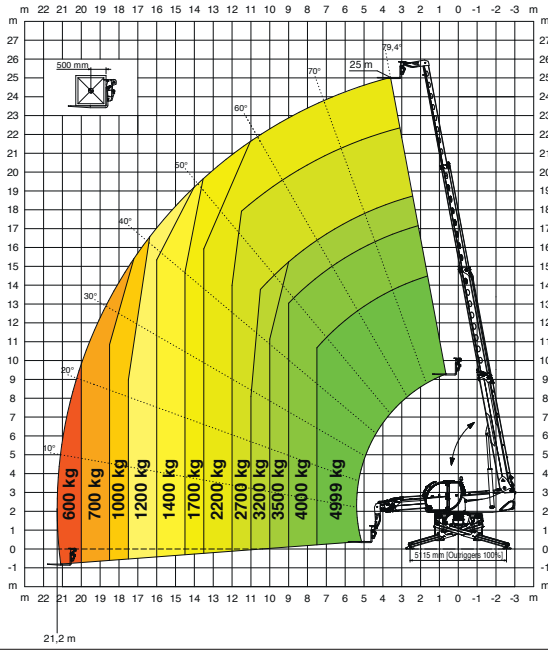

21,2 m

LASTDIAGRAM
VOORZIJDJE OP WIELEN

OP WIELEN

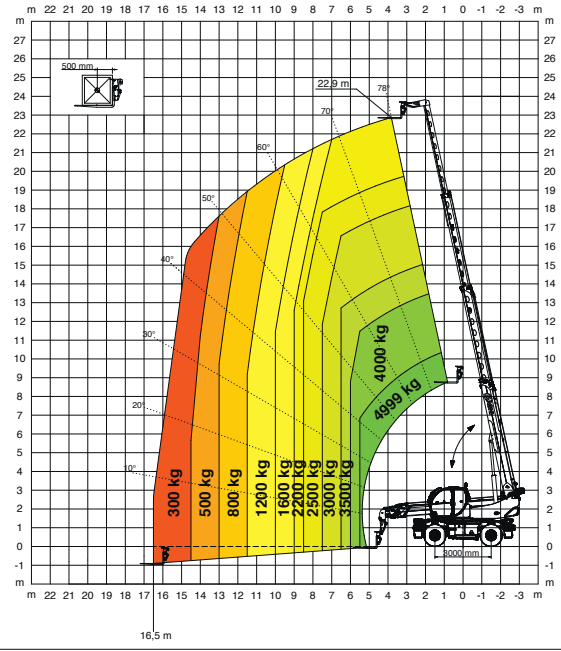

16,5 m

LIER **3.500 kg**

W 3,5

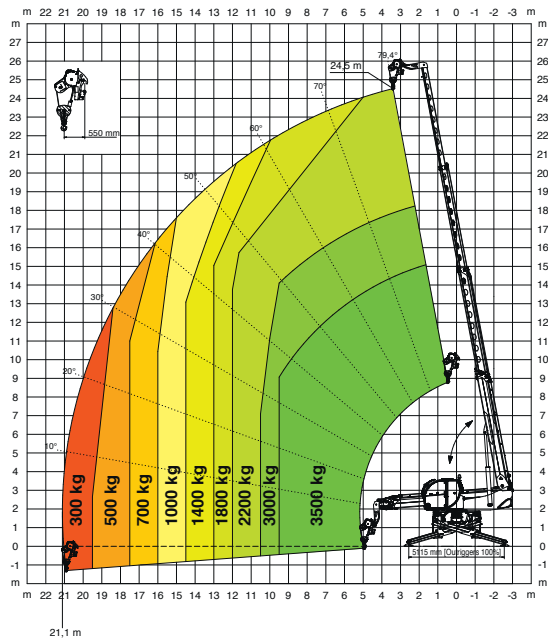

21,1 m

LIER **5.000 kg**

W 5

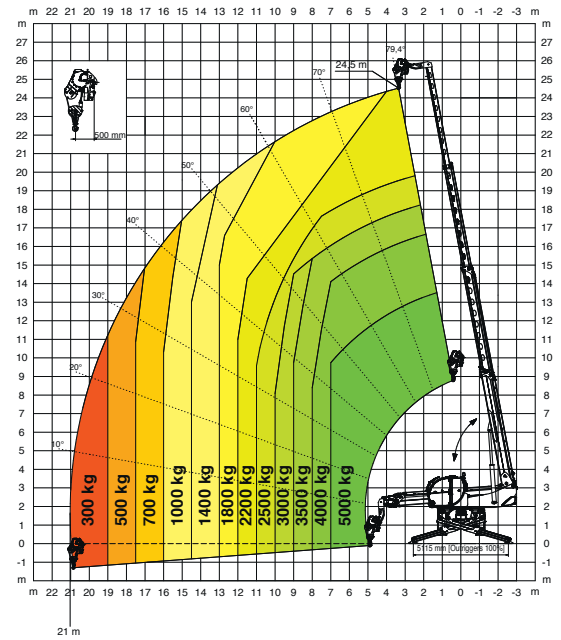

21 m

JIB MET LIER **1.500 kg**

JW 1500

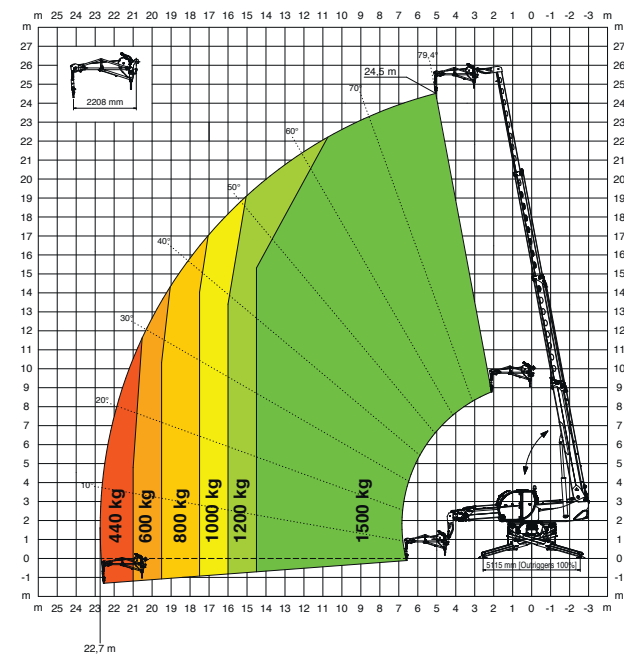

22,7 m

JIB MET LIER **2.000 kg**

JW 2000

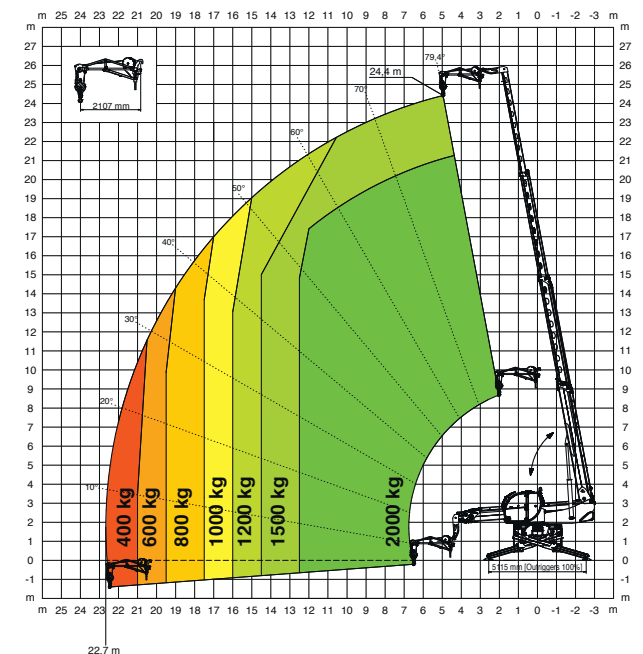

22,7 m

JIB MET LIER **3.000 kg**

JW 3000

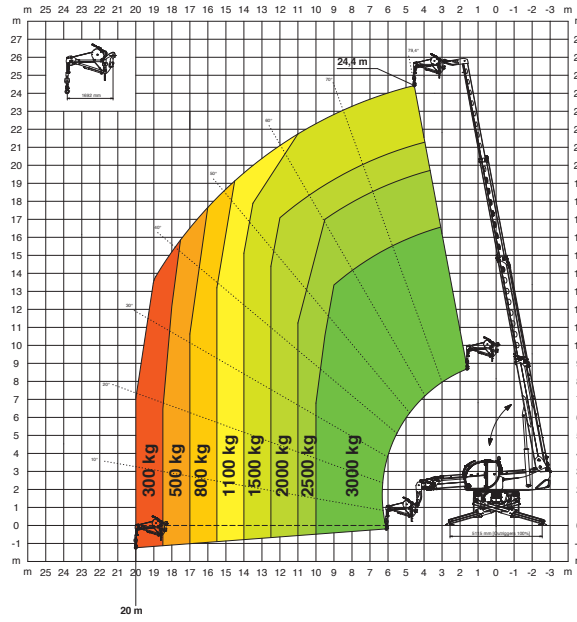

JIB **2.000 kg**

J 2000

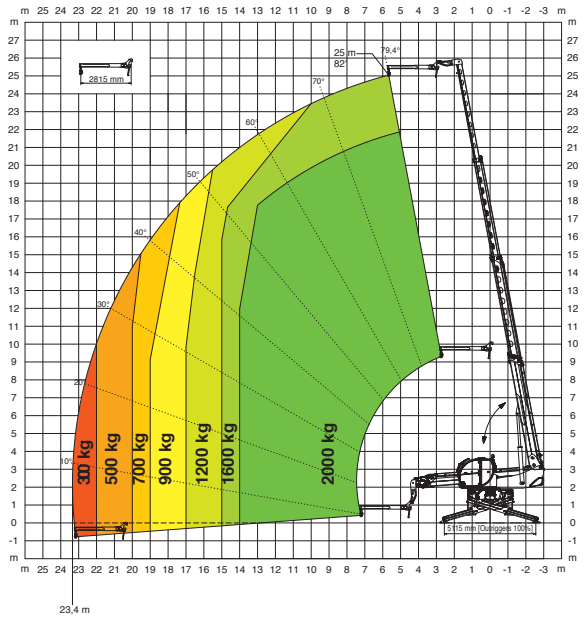

HAAK **5.000 kg**

H 5

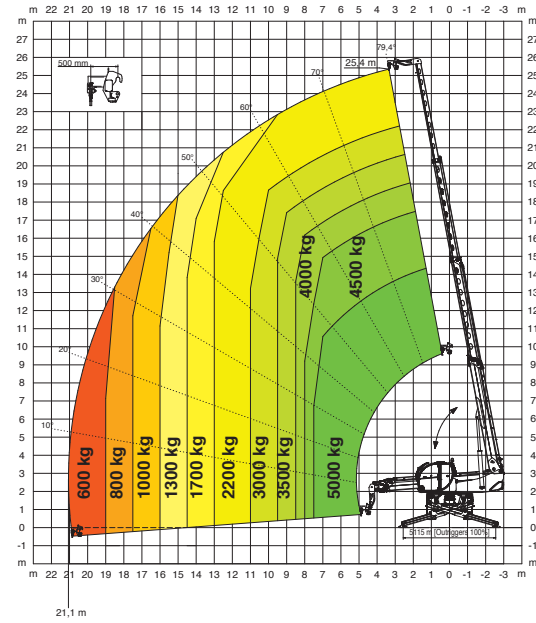

ROTHEREND UITKLAPBAAR WERKPLAATFORM **500 kg**

REP 2-4,5

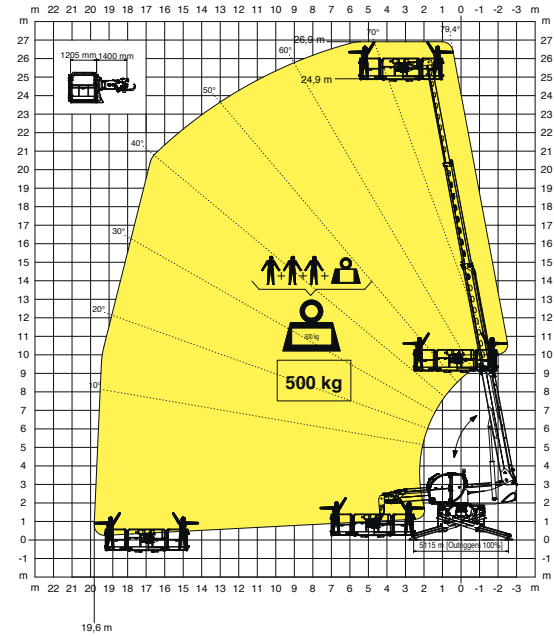

ROTHEREND UITKLAPBAAR WERKPLAATFORM **1.000 kg**

REP 10.2-4,7

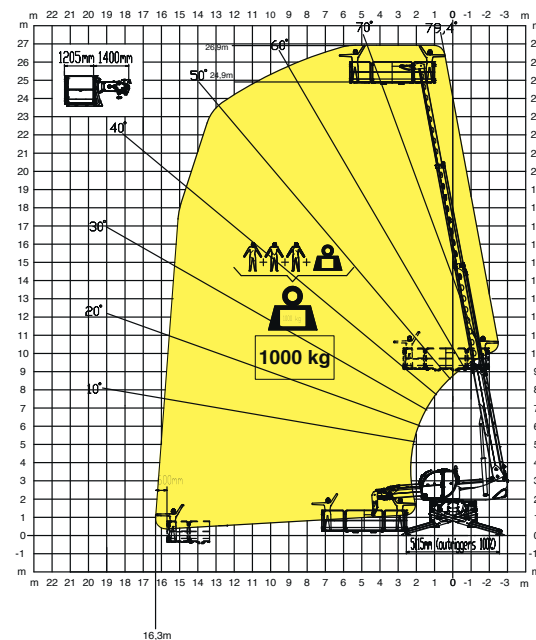

WERKPLAATFORM 4,7 m **800 kg** MET LIER **300 kg**

REP 8,2-4,7 W0,3

